

SNABBSTART- GUIDE

Q-SERIEN



SE



VALTRA

YOUR WORKING MACHINE

Q-SERIEN THINKS LIKE A PRO. WORKS LIKE A BEAST.

Denna guide har utvecklats för att hjälpa Valtra-förare att snabbt bekanta sig med sin traktor. Vänligen notera att det här är INTE en instruktionsbok. Innan du använder traktorn, är det viktigt att du läser instruktionsboken med alla säkerhetsinstruktioner.

VARJE SIDA HAR EN QR-KOD SOM LÄNKAR TILL EN VIDEO SOM VISAR HUR MAN ÄNDRAR INSTÄLLNINGARNA.



Skanna
mig!



INNEHÅLLSFÖRTECKNING



ÖVERSIKT

SmartTouch armstöd.....	4
Körspak och sidopanel	5
Symboler på hemskärm.....	6
Smart skärm på A-stolpen	7



INSTÄLLNINGAR

Skärminställningar	8
Arbetskärm.....	9



ANVÄNDARGRÄNSSNITT

Radio- och telefonkontroll	10
Skapa ny profil.....	11



TRANSMISSION

Körlägen	12
Byta gruppväxel.....	13
Farthållare	14
Sätta arbetsområde för körpedalen.....	15
Justera korrigeringsändringar	16



MOTOR

Motorvarvtalsminne	17
Justera motorbromsen.....	18



TIPS

Väggörning	19
Dragkraftsarbete.....	20
Kraftuttagsarbete	21



HYDRAULIK

Programmerbara funktioner.....	22
Huvudaktivering.....	23
Justera hydraulflöde	24
Programmera hydraulik	25
Byta reglage för hydraulik.....	26



KRAFTUTTAC

Kraftuttag	27
Kraftuttagsautomatik.....	28



SMART TEKNIK

Programmerbara funktioner.....	29
Vändtegsautomatik.....	30
QuickSteer.....	31
Uppkopplade tjänster.....	32



MASKIN

Bakre funktioner.....	33
Smörjpunkter	34

SMART TOUCH ARMSTÖD

	Hörning / transmission
	Hydraulik
	Trepunktslyft
	Kraftuttag
	Elsystem / programmerbart

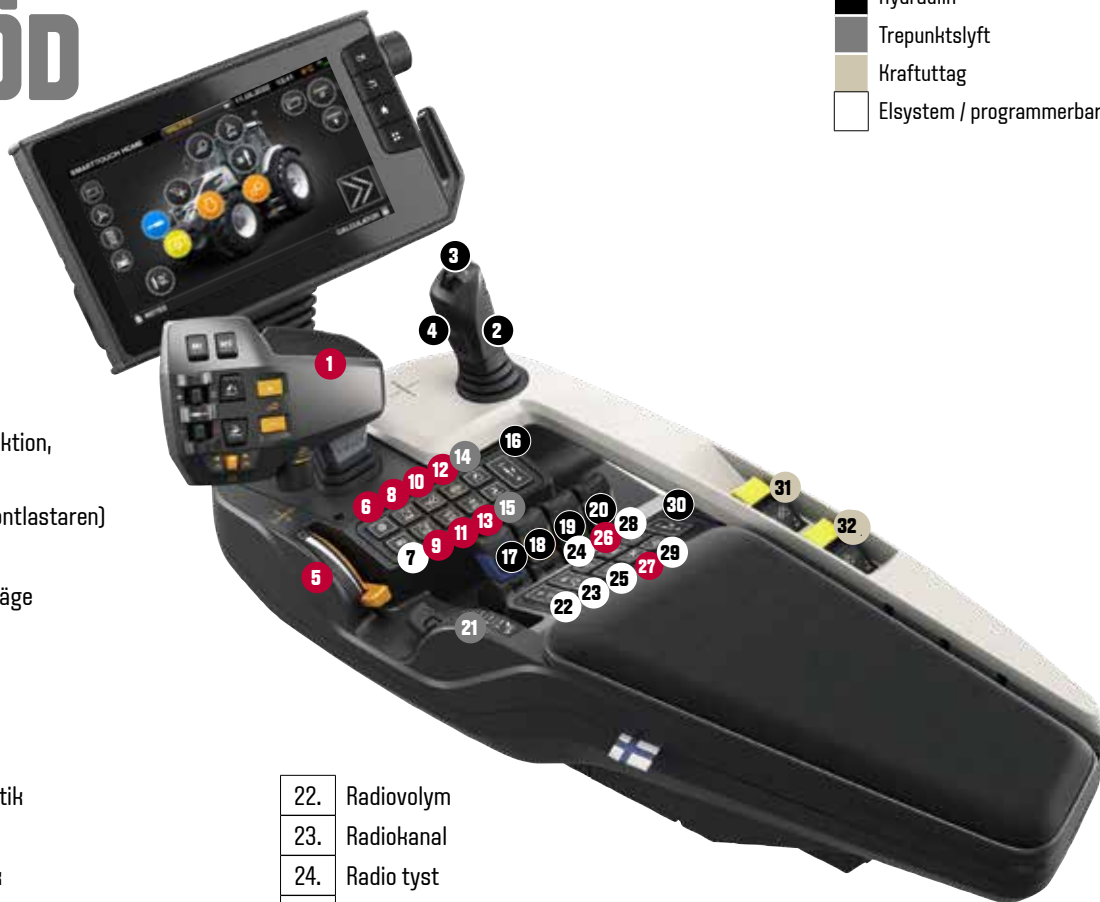

1. Hörspak
2. Hydraulisk joystick
3. Programmerbar hydraulfunktion, lastarens LIVE3-funktion
4. 3:e och 4:e funktion (för frontlastaren)
5. Handgasreglage
6. Automatiskt / Manuellt köräge
7. Minnesknapp 3
8. Motorvarvtalsminne 1
9. Motorvarvtalsminne 2
10. Fyrhjulsdrift (4WD)
11. Fyrhjulsdrift (4WD) automatik
12. Differentialspär
13. Differentialspär automatik
14. Bakre lyften, lyft, vid koppling av redskap
15. Bakre lyften, sänk, vid koppling av redskap
16. PÅ/AV-ventil A (snabbkopplingar)
17. Blå styrspak för hydraulventil
18. Brun styrspak för hydraulventil
19. Grön styrspak för hydraulventil
20. Vit styrspak för hydraulventil
21. Djupreglering för bakre trepunktslyften

22. Radiovolym
23. Radiokanal
24. Radio tyst
25. Roterande varningsljus
26. Aktivera Valtra Guide
27. Aktivera QuickSteer
28. Huvudaktivering (hydraulik, minnesknappar, Valtra Guide)
29. Huvudbrytare för arbetsbelysning
30. PÅ/AV-ventil B (hydrauliskt utskjut lyftdragkrok)
31. Brytare för frontkraftuttag (utan frontkraftuttag: brytare för bakre kraftuttag)
32. Brytare för bakre kraftuttag (utan frontkraftuttag: ingen brytare)

KÖRSPAK



SIDOPANEL

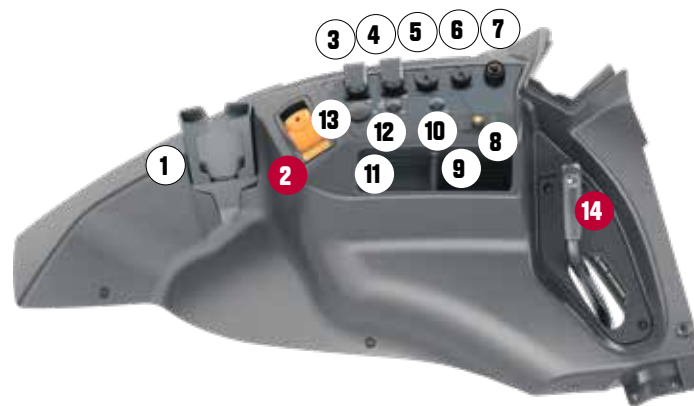

- | | |
|----|--|
| 1. | Minnesknapp 1 |
| 2. | Minnesknapp 2 |
| 3. | Transporthastighetsområde (B, +) |
| 4. | Fälthastighetsområde (A, -) |
| 5. | Bakre lyft (AutoControl): Lyft / Stopp / Sänk / Flyt |
| 6. | Fingertoppsspak 1 hydraulik |
| 7. | Fingertoppsspak 2 hydraulik |
| 8. | Fram-/back-växel, omkopplare |
| 9. | Justering av max. hastighet / farthållare |

- | | |
|-----|--|
| 1. | Telefonhållare |
| 2. | Nödbroms |
| 3. | 3-poligt eluttag 12V |
| 4. | 3-poligt eluttag 12V (tillval) |
| 5. | Anslutning extra SmartTouch-skärm (tillval) |
| 6. | Anslutning ISOBUS-skärm (tillval) |
| 7. | Anslutning redskapssignal |
| 8. | Knapp för dieselvärmare (tillval) |
| 9. | Dubbelt USB-uttag (snabbladdning) (tillval) |
| 10. | 2-poligt eluttag 12V |
| 11. | Strömbrytare för 2-poligt eluttag |
| 12. | 2-poligt eluttag 12V (kopplat till strömbrytare) |
| 13. | Eluttag (cigarettändare) |
| 14. | Spak för frigöring av lyftdragkrok |

SYMBOLER PÅ HEMSKÄRM

Åtkomst till alla traktorfunktioner med mindre än tre tryckningar eller svepningar på pekskärmen.



Fram

- | | | | |
|--|-----------------------|--|-----------------------------|
| | Terminalinställningar | | Motor |
| | Styrning | | Belysning |
| | Fjädring | | Armstöd och ISOBUS-reglage |
| | Hydraulik | | Transmission |
| | Frontkraftuttag | | TaskDoc |
| | Frontlastare | | Valtra Guide |
| | | | Radio- och telefon-kontroll |
| | | | Gå till bakre funktioner |

Bak

- | | | | |
|--|--------------------|--|---------------------------|
| | Traktorhälsa | | Redskapsinställningar |
| | Kamera | | ISOBUS redskapsterminal |
| | Hydraulik | | ISOBUS-inställningar |
| | Bakre kraftuttag | | Gå till främre funktioner |
| | Bakre redskapslyft | | Noteringar |
| | | | Kalkylator |

SMART SKÄRM PÅ A-STOLPEN

Valtras helt nya smarta skärm på A-stolpen levererar all den information du behöver där du behöver den. Den viktigaste informationen visas alltid längst upp på ett klart och tydligt sätt, så att du aldrig ska tvingas leta efter det du behöver veta. Den nedre delen av displayen kan konfigureras att visa exakt det du vill att den ska visa.



SKÄRMEN BESTÅR AV FLERA OLIKA SKÄRMTEKNIKER FÖR ATT VISA TRAKTORNS STATUS OCH STYRA DESS BETEENDE.

1.

Den övre delen är en LCD-skärm som visar: utetemperatur, klocktid, motorvarvtal, körhastighet, bränsle- och AdBlue-nivå, samt motortemperatur.

2.

Sedan finns det två skärmdelar med LED-ikoner. Den övre visar statussymboler och den nedre visar varningssymboler.

3.

Mellan dem finns en stor TFT-skärm (tunn-film-transistor), som kan konfigureras att visa olika information och dessutom användas för att göra traktorinställningar.

SKÄRMINSTÄLLNINGAR

Användargränssnittet har tre sektioner: inställningar, körskärm och arbetsskärm. Du kan navigera mellan de tre sektionerna med hem- och körskärmsknapparna.

1. Dubbelklicka på knappen 

2. Nu är du på körskärmen.

Skärmfunktioner

1. Skärmläge (natt/dag/av)
2. OK
3. Tillbaka
4. Hem
5. Körskärm
6. Styrhjul
7. USB och ethernet-kontakt



Körskärm



Inställningar



VALTRA EXPERTTIPS

Körskärmen är perfekt för vägkörning då körhastighet och farthållarens inställda hastighet visas på samma vy.

Skanna mig!



ARBETSSKÄRM

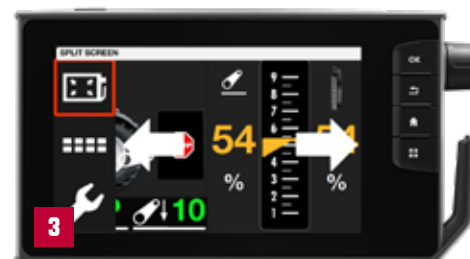

Skanna mig!



1. Gå till körskärmen med knappen  på skärmen.

2. Nu visas en stor eller fyra mindre skärmbilder enligt ditt val. Svep någon av skärmarna till vänster eller höger för att visa andra skärmbilder.

3. Förstora en av de fyra skärmbilderna genom att dubbelklicka på den eller klicka en gång och sedan klicka på ikonen.

4. Du kan gå direkt till inställningar för respektive funktion genom att klicka på skärmbilden och sedan klicka på  symbolen.



VALTRA EXPERTTIPS

Arbets-skärmen finns där för dig. Du kan se det mesta i en vy!
Och den är enkel att anpassa!

Dubbelklicka för att visa på helskärm den information du behöver för att optimera ditt arbete.

RADIO- OCH TELEFONKONTROLL

1. Aktivera Bluetooth-funktionen på din smartphone.
2. Sök i telefonen efter Bluetooth-enheter.
3. Ange koden [1234] för att parkoppla enheterna.
4. Använd SRC-knappen för att aktivera Bluetooth-läge.



VALTRA EXPERTTIPS

Det är möjligt att använda dessa funktioner såväl från SmartTouch-skärmen som från SmartTouch-armstödet.



SKAPA NY PROFIL

1. Gå till profilställningar från vilken skärmbild som helst genom att klicka på översta fältet.
2. VALTRA är satt som standardprofil och kan inte raderas eller ändras. Använd + knappen för att skapa en ny profil.
3. Namnge den nya profilen och ändra inställningar.
4. Klicka i rutan framför den nya profilens namn för att aktivera profilen.
5. När du ändrar inställningar sparas de till den aktiva profilen.



VALTRA EXPERTTIPS

Skapa så många profiler du behöver. Det finns ingen gräns!
Profiler kan också föras över till andra maskiner via USB-stickor.

Skanna
mig!



KÖRLÄGEN

AUTOMATISKT LÄGE

När du startar traktorn väljs det automatiska körläget automatiskt. Det finns två huvudsakliga körsätt:

- Pedalkörning (ingen symbol på skärmen)
- Spakkörning (symbol  på skärmen)

Du kan styra marschfarten med körpedalen eller körspaken. Utväxlingsförhållandet regleras automatiskt.

KÖRA MED KÖRSPAKEN

När hastigheten regleras med spaken visas symbolen  på A-stolpdisplayen. Börja köra: När riktningen har valts, rör sig traktorn inte. Tryck spaken framåt för att flytta traktorn.. När du använder spaken använder du körspaksdrift. Om du vill gå tillbaka till pedalläge vippar du körspaken åt vänster. Små rörelser på spaken ändrar hastigheten med precision. Längre rörelser på spaken ändras hastigheten fortare. Körspakshastigheten syns i kördisplayen.

MANUELLT LÄGE

Manuellt läge kan väljas med tryckknappen  på armstödet. När det manuella läget är aktiverat visas M-symbolen för manuellt körläge på A-stolpdisplayen och SmartTouch-displayen.

Börja köra: När riktningen har valts, rör sig traktorn inte. Välj utväxlingsförhållande med spaken för att få traktorn att röra sig.

Reglera motorvarvtalet med körpedalen eller handgasen. Om du har ändrat till manuell medan traktorn rör sig kommer utväxlingsförhållandet att bibehållas tills du ändrar det. Du kan även spara ett visst utväxlingsförhållande i minnet genom att föra driftspaken åt höger i 1 sekund. Istället för farthållare finns det ett minne för utväxlingsförhållande. Vippa på körspaken åt vänster för att nollställa utväxlingsförhållandet.



BYTA GRUPPVÄXEL

1. Tryck på knappen **+** för att växla från A till B.

2. Tryck på knappen **-** för att växla från B till A.



VALTRA EXPERTTIPS

Byt gruppväxel endast när transmissionen är obelastad - och aldrig när du kör upp eller ner för en backe!

Använd alltid A-gruppen för fältarbete – och använd B-gruppen vid transporthastighet.

Du kan alltid starta på B-gruppen – även med tung last – redan på fältet. Du behöver inte starta på A-gruppen.



FARTHÅLLARE

1. Tryck körspaken åt höger för att aktivera farthållaren, håll kvar i två sekunder för att lagra den nya farten.
2. När farthållaren är aktiverad kan farten enkelt justeras med tumhjulet på körspaken.
3. Återaktivera farthållaren med en snabb rörelse med körspaken åt höger.
4. Farthållaren inaktiveras när du:
 - trycker på bromsen
 - trycker körspaken åt vänster
 - reglerar farten med körspakenNär farthållaren är inaktiv reglerar du farten med antingen körspaken eller gaspedalen.

AKTIVERING



INAKTIVERING



FARTREGLERING





VALTRA EXPERTTIPS

Tillsammans med minnesknapparna kan du lagre upp till fyra olika hastigheter för farthållaren samtidigt.

NOTERA: När man kör i manuellt läge lagras utväxlingsförhållandet istället för en farten.

SÄTTA ARBETSOMRÅDE FÖR KÖRPEDALEN

1. Gå till transmissionens skärmbild. 
2. Välj ikonen för max hastighet. 
3. Välj önskad max hastighet för pedalen.
4. Nu kan du med pedalen fritt välja önskad fart inom angivet intervall.



Exempel Max. 8,5 km/tim



Max. 28 km/tim





VALTRA EXPERTTIPS

Under precisionsarbete när traktorn ska köras med pedalen vid låga hastigheter, är det smidigt att minska arbetsområdet för pedalen för en mer precis hastighetsreglering.

Skanna
mig! 



JUSTERA KÖRRIKTNINGSÄNDRINGAR

1. Gå till transmissionens skärmbild. 
2. Välj ikonen med skiftnyckeln. 
3. Justera inställningen för riktningssändringar (fram/back).
4. Använd skjutreglaget för att välja inställning mellan 1 (mjuk och långsam) till 5 (snabbast).



VALTRA EXPERTTIPS

Prova dig fram med inställningar från den ena änden till den andra. Börja från 1 och arbeta dig upp till 5 och välj den inställning som passar bäst för ditt arbete. Optimal inställning beror på vid vilken hastighet och dragkraft arbetet utförs.



Skanna mig!

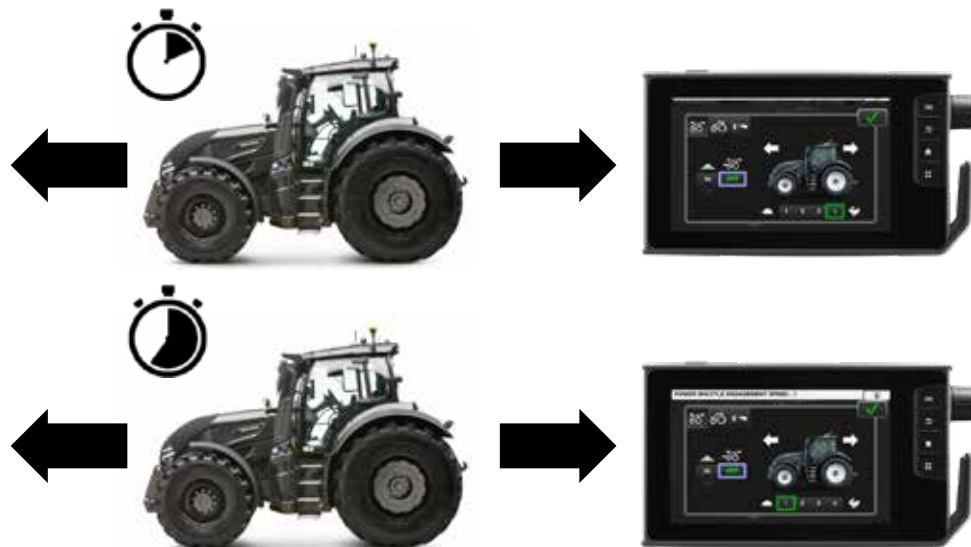

MOTORVARVTALSMINNE

1. Gå till motorns skärmbild via motorikonen.
2. Här kan du sätta motorvarvtal för minne 1 och minne 2. Ändra inställning genom att välja ett av minnena och dra reglaget till rätt värde eller använd vredet på sidan av skärmen.
3. Alternativt, lagra aktuellt motorvarvtal direkt i minnet genom att hålla inne en av knapparna för varvtalsminnen i 3 sekunder.
4. Tryck på en av knapparna för motorvarvtalsminnen för att aktivera eller inaktivera minnesfunktionen.



VALTRA EXPERTTIPS

Motorvarvtalsminne finns också tillgängligt vändtegsautomatiken. Det ger möjlighet till reducerat varvtal på vändtegen.



Skanna mig!



JUSTERA MOTORBROMSEN

1. Du kan välja mellan 5 olika nivåer för motorbromsen.
2. **1** är den lägsta nivån, där traktorn näst intill frihjular när du släpper körpedalen.
3. **5** är den högsta nivån, där traktorn bromsar in snabbt om du släpper upp körpedalen.

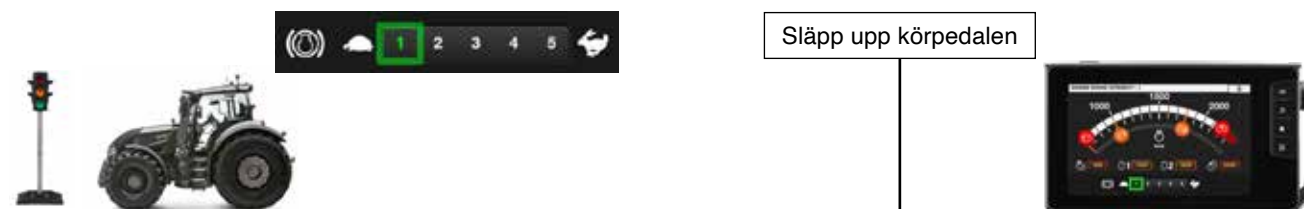

VALTRA EXPERTTIPS

För vägtransport utan branta backar, använd nivå 1 på motorbromsen för en mjuk och smidig körning. Låt maskinen rulla mot trafikljuset och använd fotbromsen för att stanna.

Skanna mig!



VÄCKÖRNING



VALTRA EXPERTTIPS

Pedal-körning rekommenderas vid färd på väg. När du kör med tung last bakom traktorn måste bomspedalen alltid användas för att stanna (inte enbart motbromsen). För körning på väg utan branta backar, välj nivå 1 på motorbromsen för bättre kontroll.

Använd alltid gruppväxel B vid vägkörning så finns det inget behov av att byta gruppväxel för att nå maximal hastighet. Växla till körskärmen när du ska köra längre stunder på väg. Använd alltid nivå 1 på motorbromsen vid halt väglag.



Körskärmen



Motorbroms



Körpedal och bromspedal



DRACKKRAFTSARBETE



VALTRA EXPERTTIPS

Vid fältarbete rekommenderas att använda körspaken eller farthållaren. Belastningsvakten (droop) ska alltid justeras för att passa aktuellt arbete. Med redskap som endast använder dragkraft (ej kraftuttag) kan den dras åt höger (ju mer åt transmissionshållet desto mer bränsle sparas). För bäst effektivitet och högst dragkraft ska gruppväxel A användas vid fältarbete. När du arbetar långa pass (din Valtra är gjord för det), växla till arbetsskärmen för bättre överblick.



Arbetsskärm



Belastningsvakt (Droop)



Körspak



KRAFTUTTAGSARBETE



VALTRA EXPERTTIPS

Vid kraftuttagsarbete rekommenderas att skapa en vändtegssekvens för arbetet till en av minnesknapparna. Belastningsvakten (droop) ska alltid justeras för att passa aktuellt arbete, från mitten till motorsidan vid kraftuttagsarbete. Vid fältarbete ska alltid gruppväxel A användas. Växla till arbetsskärmen vid långa arbetspass för bättre överblick.



Körskärm



Vändtegsautomatik



Belastningsvakt (Droop)



PROGRAMMERBARA FUNKTIONER HYDRAULIK

Det finns totalt 9 olika programmerbara hydraulreglage i SmartTouch-armstödet. Reglagen för yttre hydraulik är placerade i armstödet. Joystick, fingertoppsreglage och vippreglage är programmerbara, så du kan välja vilken ventil som manövreras med ett visst reglage.



1. Joystick
2. Fingertoppsreglage på joystick
3. Övre knapp (Frontlastare selecto 3)
4. Undre knapp (Frontlastare selecto 4)
5. Hydrauliskt fingertoppsreglage 1
6. Hydrauliskt fingertoppsreglage 2
7. På/av-ventil A
8. På/av-ventil B
9. Blått vippreglage
10. Brunt vippreglage
11. Grönt vippreglage
12. Vitt vippreglage
13. Huvudaktivering

HUVUDAKTIVERING

Hydraulik, styrventilen till Valtra Guide, minnesknapparna (U-pilot) och ISOBUS-reglage kan alla aktiveras med knappen för huvudaktivering i SmartTouch-armstödet. När du startar traktorn trycker du på knappen i armstödet och väljer på skärmen vilka funktioner du vill aktivera. Du kan enkelt inaktivera alla funktioner genom att trycka på knappen en gång till. Det ökar säkerheten och tillåter samtidigt högre hastigheter än 25 km/tim (begränsas av Valtra Guide).

1. Tryck på knappen i armstödet
2. Välj från popup-menyn vilka funktioner du vill aktivera. (Om du inte gör några val, aktiveras samma funktioner som förra gången)
3. Tryck på knappen igen för att inaktivera

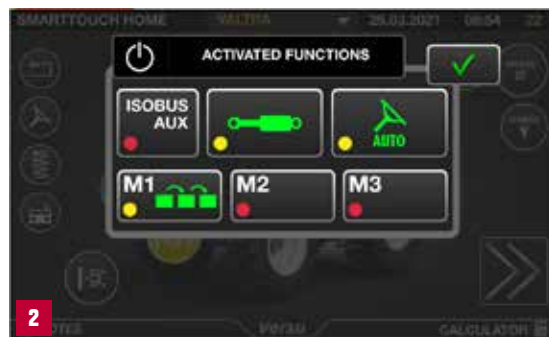

HYDRAULIKINSTÄLLNINGAR



Du kan enkelt växla mellan vyerna för inställning av främre och bakre hydraulventiler genom att svepa på skärmen.



Enkel återkomst till hydraulikinställningar



- | | | | |
|----|---|----|--|
| 1. | Främre ventiler
Numret på ventilen och F för främre respektive R för bakre ventil | 5. | Ventillås
Lås eller lås upp alla inställningar för hydraulventiler. |
| 2. | Ventilmanövrering
Öppnar ett popup-fönster för val av reglage (9 alternativ) | 6. | Flödesinställning på 10% och flytläge för alla ventiler |
| 3. | Hydraulassistent | 7. | Flödesinställning på 50% och flytläge för alla ventiler |
| 4. | Väljare främre/bakre ventil
Välj mellan inställningar för främre eller bakre ventiler. | 8. | Flödesinställning på 100% och flytläge för alla ventiler |
| | | 9. | Aktivering av dubbelpump (tillval, ECO-hydraulik) |



VALTRA EXPERTTIPS – ECO-HYDRAULIK

Genom att aktivera ECO på skärmen för hydraulikinställningar, aktiveras extrapumpen (tillval). Det gör att man kan uppnå netto hydrauloljeflöde 200 liter vid endast 1600 motorvarv per minut. När hastigheten överskrider 25 km/tim, inaktiveras extrapumpen, för att aktiveras igen när hastigheten sjunker under gränsen. Samma sak händer om man stänger av och startar om traktorn.

Skanna mig!



HYDRAULIKPROGRAMMERING

VIA HYDRAULIKINSTÄLLNINGAR

Alla inställningar för en ventil görs i ett popup-fönster genom att svepa eller klicka.



1. Ventilinställningar låsta
2. Ventilinställningar upplåsta
3. Prioriterad
- Prioriterar ventilen för att säkerställa tillräckligt oljeflöde
4. Flödesreglering av + porten
5. Funktionsval för + porten
x = ingen särskild funktion aktiv
∞ = konstantflöde
0s = tidsinställning
6. Flödesreglering
- Separat för portarna eller båda samtidigt
7. Funktionsval för – porten
0s = tidsinställning
∞ = konstantflöde
~ = flytläge
x = ingen särskild funktion aktiv
8. Flödesreglering av – porten

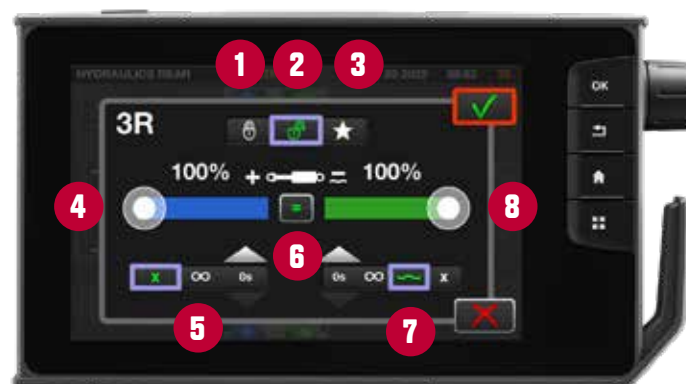

Skanna mig!



TIPS: Hydraulikinställningarna sparas till profilen som används. När du byter arbetsuppgift, ändra profil så är dina anpassade inställningar klara och du behöver bara göra programmeringen en gång!

BYTA REGLAGE FÖR HYDRAULIK

1. Gå till sidan för hydraulventiler.
2. Klicka på rutan intill önskad ventil.
3. En ny sida öppnas. Välj vilket reglage som ska styra vetilen.
4. Bekräfta valet genom att trycka på gröna boken.
5. Nu styrs vetilen av valt reglage.



Skanna
mig!



VALTRA EXPERTTIPS

- Samma hydraulventil kan styras av flera reglage om så önskas.
- Alla ventiler kan användas som enkelverkande genom att sätta minusporten till x (ingen särskild funktion).
(eller genom att välja ~ och aktivera flytläge)

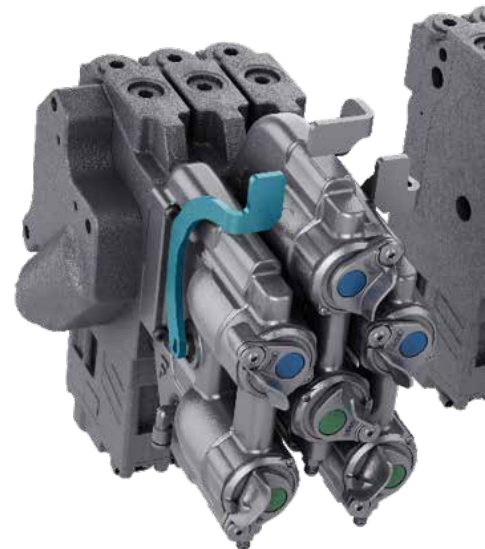

KRAFTUTTAG

Kraftuttaget används till att föra över kraft från traktorn till redskapet.

1. Starta motorn och tryck på kraftuttagssymbolen på Smart-Touch-skärmen för att öppna inställningar för kraftuttaget.
2. Välj kraftuttagsvarvtal. Valet sparas i minnet när tändningslåset stängs av.
3. Du startar och stannar kraftuttaget med strömbrytaren i armstödet. Tryck ner brytaren och dra den bakåt för att starta kraftuttaget. För att stanna kraftuttaget för du brytaren nedåt och framåt.

TIPS: Du kan programmera start och stopp av kraftuttaget till knapparna M1, M2 eller M3 som enskild funktion eller som del av en väntegssekvens (U-Pilot).

Kraftuttagets varvtalshållare: när den är aktiverad får du automatiskt rätt kraftuttagsvarvtal genom att trycka på knappen för motorvarvtalsminne, se nästa sida.



VALTRA EXPERTTIPS – STATIONÄR ANVÄNDNING

Både frontkraftuttag och bakre kraftuttag kan aktiveras för stationär användning.

Tillvägagångssätt

1. Parkera traktorn och aktivera parkeringsbromsen. Kraftuttagsvarvtal måste vara i drift för att aktivera stationär drift.
2. För att använda kraftuttaget stationärt, håll in brytaren för kraftuttaget i 3 sekunder.



KRAFTUTTAGSAUTOMATIK

Med automatiskt kraftuttag (auto PTO) kan du ställa in gränser för automatiskt start och stopp av kraftuttaget. Du kan ange olika gränsvärden för start och stopp när du sänker respektive lyfter den bakre lyften. Kraftuttagsautomatiken startar och stoppar kraftuttaget under följande omständigheter:

- kraftuttagsautomatik är aktiverat
- bakre kraftuttag används
- bakre lyften är i arbetsläge eller flytläge
- körhastigheten är minst 1 km/tim
- vändtegsautomatik används inte



1. Öppna vyn för bakre kraftuttag.
2. Aktivera kraftuttagsautomatiken med Auto PTO-knappen på SmartTouch-displayen.
3. Sätt gränsen för när kraftuttaget startar när du sänker lyften.
4. Sätt gränsen för när kraftuttaget stannar när du lyfter lyften.



VALTRA EXPERTTIPS

Notera att i de flesta fall är det enklare att skapa en vändtegssekvens för ditt arbete.

PROGRAMMERBARA FUNKTIONER MINNESKNAPPAR

Du kan programmera enskilda funktioner eller hela vändtegssekvenser (U-Pilot) till minnesknapparna. Du kan lägga till nästan vilken SmartTouch-funktion som helst.



1



2



3



4



5

1. Tryck på symbolen för minnesfunktioner.

2. Välj önskad minnesknapp.

3. Klicka på ikonen för enskilda funktioner.

4. Klicka på plustecknet för att lägga till funktion.

5. Klicka på funktionen eller funktionskategorin för att välja den.

6. Tryck på  för att lägga till den.

7. Tryck på  för att bekräfta programmeringen.

För att ändra programmet för en minnesknapp:

- Radera den programmerade funktionen.
- Lägg till en ny funktion.

PExempel på programmerbara funktioner: Starta/stanna kraftuttag
Farthållare (upp till fyra olika minnen)
Valtra Guide-aktivering

TIPS: Med olika profiler kan du enkelt lagra olika funktioner för minnesknapparna för olika arbeten.

U-PILOT

VÄNDTEGSAUTOMATIK

1. Tryck på symbolen för minnesfunktioner.
2. Välj önskad minnesknapp.
3. Klicka på ikonen för sekvenser.



SPELA IN ETT U-PILOT-PROGRAM

4. Tryck på inspelningsikonen.
5. Utför åtgärderna i önskad ordning.
6. Tryck på inspelningsikonen för att avsluta inspelningen.



PROGRAMMERA ETT U-PILOT-PROGRAM

7. Klicka på plustecknet för att lägga till funktion.
8. Klicka på funktionen eller funktionskategorin för att välja den.
9. Lägg till ytterligare funktioner på samma sätt.
10. Ändra ordning på funktionerna genom att dra dem med fingret (vid behov).
11. Redigera tid eller avstånd mellan funktionerna.



TIPS: U-Pilot-sekvensen sparas till profilen som används. När du byter arbetsuppgift, ändra profil så är dina anpassade inställningar klara och du behöver bara göra programmeringen en gång!



Du kan enkelt finjustera dina U-Pilotinställningar via pekskärmen, även medan du kör.

Skanna mig! 



QUICKSTEER

QuickSteer är ett system för snabbstyrning med en elektrohydraulisk styrventil. Det justerbara styrutslaget ger dig möjligheten att ändra hur snabbt hjulen svänger i förhållande till hur snabbt du vrider på ratten. Det är särskilt användbart när föraren behöver styra mycket, till exempel vid körning i trånga utrymmen eller vid arbete med frontlastare.

1. Aktivera QuickSteer med knappen  på bakre knappsatsen på armstödet. Lampan i knappen tänds.
2. Gå till inställningsskärmen för styrning genom att trycka på  knappen.
3. Justera känslighetsreglaget för QuickSteer för respektive körriktning (framåt eller bakåt). Inverkan på styrutslaget kan varieras mellan liten (1) till stor (5).
4. Inaktivera QuickSteer genom att tryck på knappen  på armstödet. Lampan i knappen släcks.



VALTRA CONNECT

TRÅDLÖSA TJÄNSTER & UPPKOPPLAD SUPPORT FÖR DINA VALTRA-TRAKTORER

AKTIVERA NU

valtraconnect.com

5 år inkluderat för
nya traktorer

ÖVERBLICK ÖVER DE VIKTIGASTE MASKINDATA – NÄR SOM HELST, VAR SOM HELST!



Enkel översikt över maskinparken från en dator, mobiltelefon eller surfplatta.



Minimera stillestånd tack vare tidig identifiering av felkoder



Ökad ekonomisk effektivitet och minskad förbrukning av insatsvaror tack vare faktabaserad analys av fälldata



Optimerade maskininställningar och reducerade insatser ökar prestanda



Effektiv support från verkstaden via Valtra Connect
Direkt hjälp med anpassade och snabba lösningar – Fråga om eftermontering



Datasäkerhet: Valtra Connect uppfyller de strikta EU-reglerna kring datasäkerhet



Planera service i förväg kring säsongstopparna och maximera din driftstid. För Valtra G-, N-, T-, Q- och S-seriernas traktorer. Kontrollera nu om din traktor är redo att ansluta:

get.agcoconnect.com

GET IT ON
Google Play

Download on the
App Store

FUSE
SMART FARMING. SYNCHRONIZED.

BAKRE REGLAGE OCH ANSLUTNINGAR

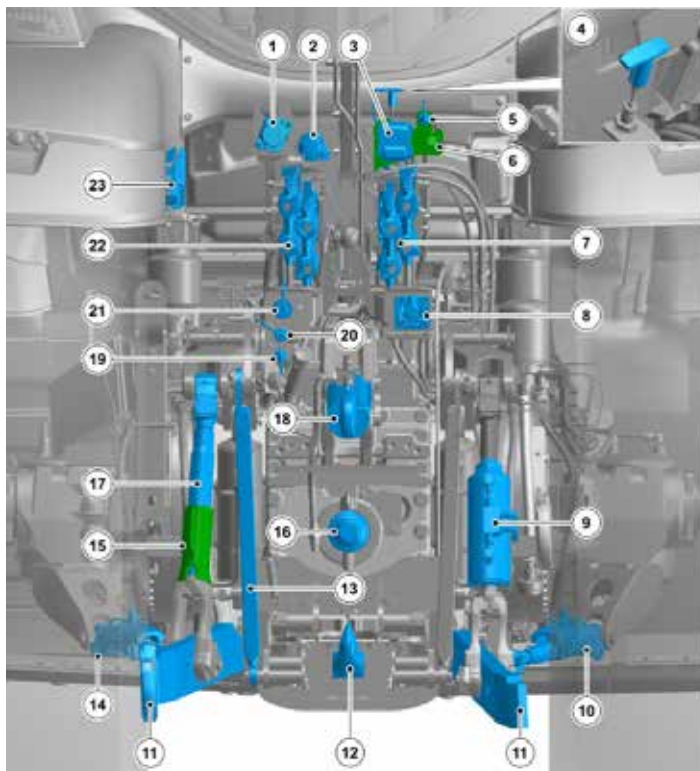

Det finns många alternativa drag förutom lyftdragkroken.

1.	Anslutning för låsningsfri släpvagnsbroms (ABS)
2.	Belysningsuttag för släp
3.	Pneumatisk släpvagnsbroms, Duo-Matic
4.	Yttre reglage för parkeringsbroms
5.	Tryckluftsuttag
6.	Tvålednings pneumatisk släpvagnsbroms (alternativ)
7.	Snabbkopplingar för yttre hydraulik
8.	ISOBUS-uttag (tillval)
9.	Hydraulisk lyftlänk (tillval)
10.	Höger stabiliseringsstag
11.	Dragstänger
12.	Lyftdragkrok
13.	Lyftlänkar för lyftdragkrok
14.	Vänster stabiliseringsstag
15.	Justering för lyftlänk
16.	Kraftuttagstapp (PTO)
17.	Lyftlänk
18.	Toppstång
19.	Snabbkoppling Power Beyond, dränering
20.	Snabbkoppling Power Beyond, LS-signal
21.	Snabbkoppling Power Beyond, tryck
22.	Snabbkopplingar för yttre hydraulik
23.	Förvaring för kulor till trepunktslyften

SMÖRJUNKTER

Smörjschema finns på traktorns högra sida. Smörj regelbundet för att minska slitage och öka maskinens livslängd.

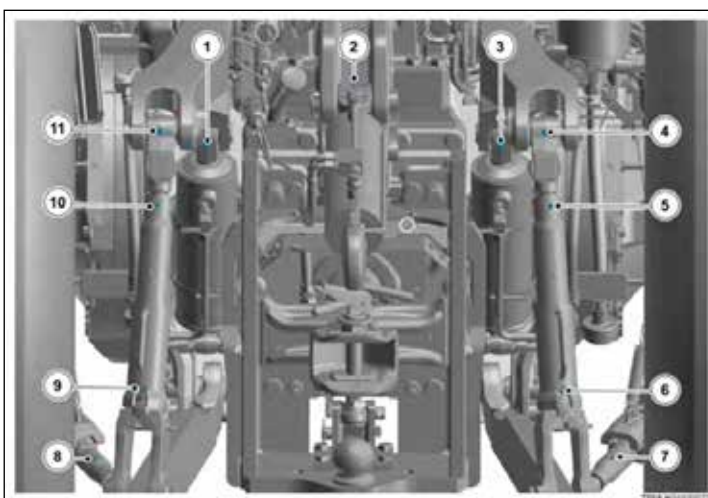
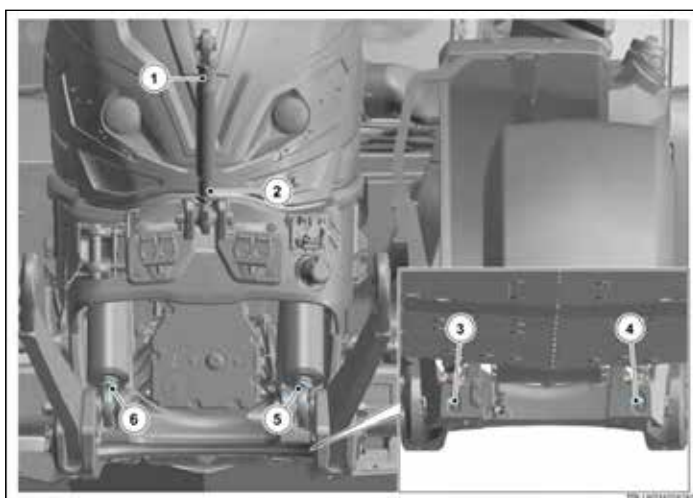
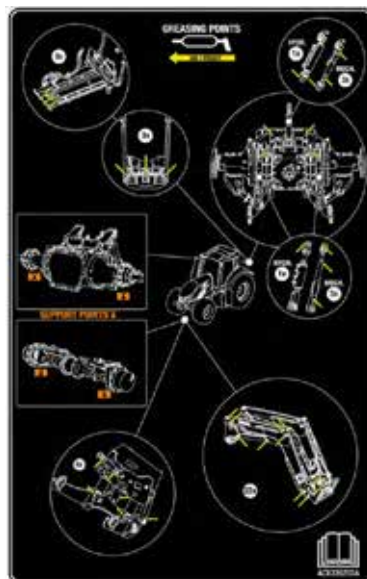

DAGLIGA SERVICEPUNKTER

Du har bara 7 saker att komma ihåg

1. Kontrollera däcken och sök visuellt efter läckage. Rengör grill och kylare
2. Kontrollera kylvätskenivån (instruktionsboken sidan 448)
3. Kontrollera bränsle- och AdBlue-nivåer
4. Kontrollera motoroljenivån (instruktionsboken sidan 446)
5. Kontrollera transmissionsoljenivån (instruktionsboken sidan 450)
6. Kontrollera hydrauloljenivån (instruktionsboken sidan 451)
7. Dränera vatten från tryckluftssystemet (instruktionsboken sidan 454)

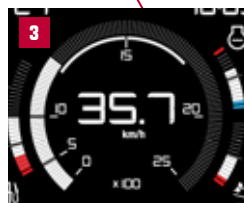
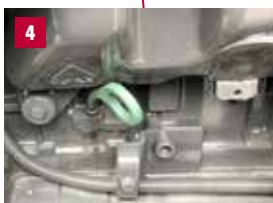



VALTRA är ett världsomspännande
varumärke från AGCO

Valtra Inc.
Valmetinkatu 2
FI-44200 Suolahti

Tel. +358 (0)2045 501
www.valtra.com

Lantmännen Maskin AB
0771 - 38 64 00
www.lantmannenmaskin.se

YOUR WORKING MACHINE